

LEIRLIV

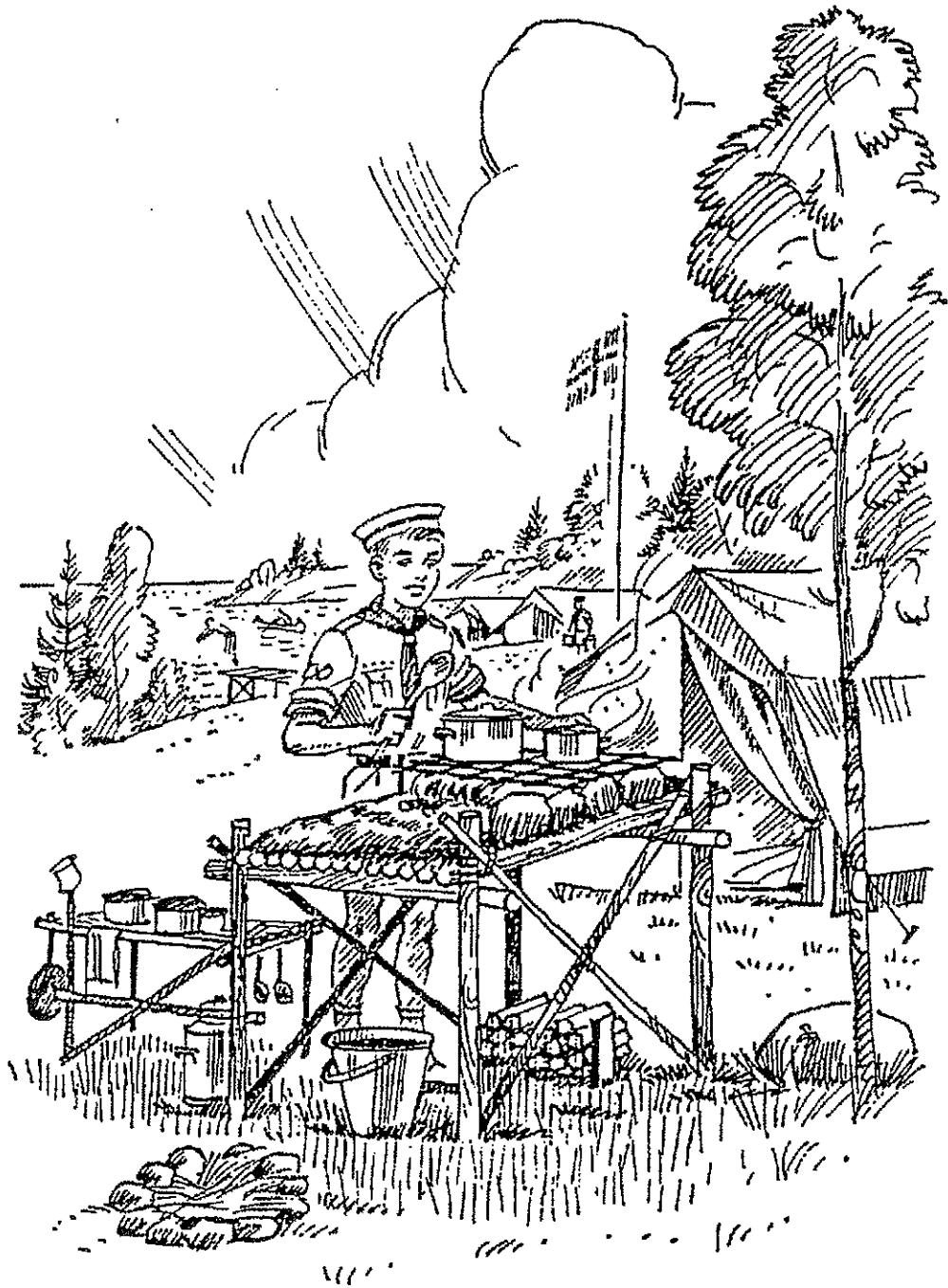

SURRINGER

Surringer bruker du for å feste to eller flere stokker til hverandre. Det er flere ulike typer surringer men alle skal se pene og "ryddige" ut når de er ferdige. Hvis surringen har løse tauender og løkker som slenger, løsner den i løpet av kort tid

Vinkel-surring

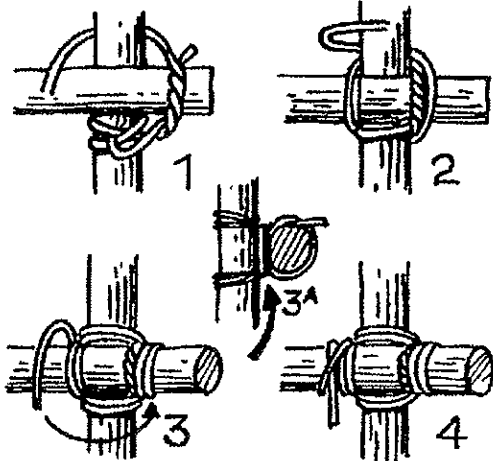

Vinkel-surring

Brukes for å surre sammen stokker i 90 graders vinkel. Begynn med dobbelt halvstikk.

Legg merke til at tauet legges inn mot krysset på den ene stokken og ut mot enden på den andre. Avsluttes med strammetørner og dobbelt halvstikk.

Japansk vinkelsurring

Denne har samme bruksområde og prinsipp som vanlig vinkelsurring. Begynn midt på tauet og avslutt med båtsmannsknop rundt surringen.

Kryss-surring

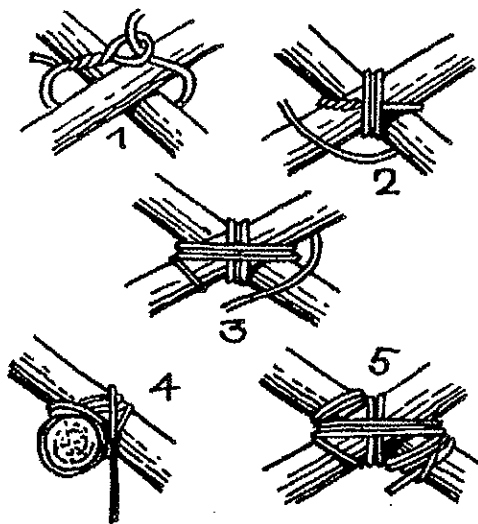

Kryss-surring

Brukes for å surre sammen to stokker som ikke er i 90 graders vinkel, og hvor det ikke er behov for å bevege stokkene i forhold til hverandre etter at surringen er avsluttet. Begynn med tømmerstikk rundt krysset i den største vinkelen. Avslutt med halvstikk rundt en av stokkene. Legg merke til strammeturene.

Attetalls-surring

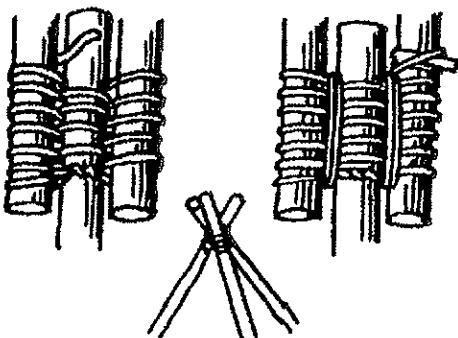

Attetalls-surring

Surringen brukes for å lage en "trefot", og skal ikke strammes. For å spare tid kan du også legge en rundsurring rundt alle stokkene.

Rundsurring

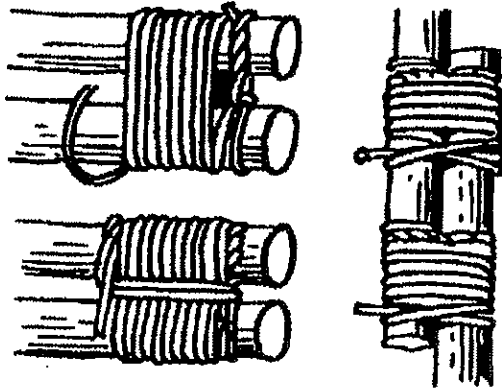

Rundsurring

Brukes når du skal surre to stokker sammen for å øke lengden, eller når du trenger en "tofot". Strammingen kan også utføres ved å banke inn kiler mellom stokkene.

Løpende surring

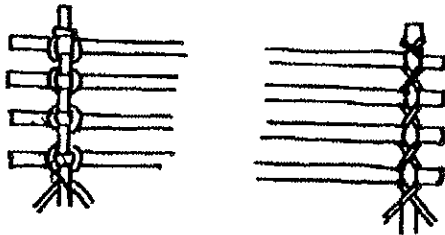

Løpende surring

Denne brukes når du skal surre sammen flere stokker etter hverandre til en "plate", f eks til et bord. Begynn midt på tauet og avslutt med båtsmannsknop.

Japansk besnøring

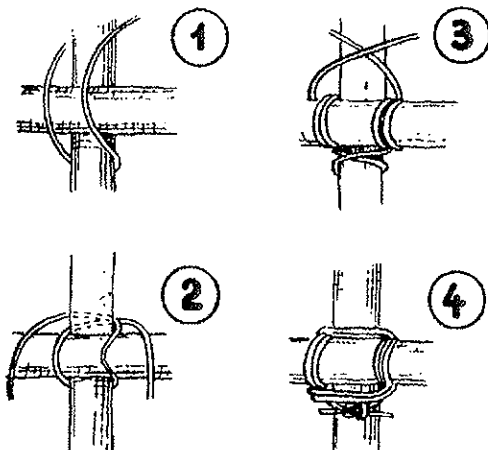

Japansk besnøring

Fra midten av tauet startes besnøringen som vist.

Hver taupart går til hver sin side.

Legg omhyggelig tauet an mot stokkene.

Tørnene legges tett opp mot hverandre.

Når det er lagt 4-5 tørninger, starter man på strammetørnene, som vist her. Det er

en ganske betydelig kraft som kan og skal anvendes, når det trekkes i de to

taupartene, og surringen blir dermed

liggende særdeles fast.

Surringen sluttes med Båtsmannsknop.

Trekantprinsippet - pioneringens ABC

Alt det du lager av pionerarbeid skal du kunne dele opp i trekanter; og du finner nok fort ut at disse to ikke er stabile:

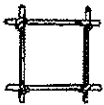

Disse to duger nok ikke

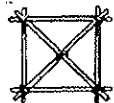
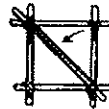

Først denne tredje er så stabil at den kan brukes

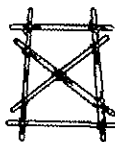
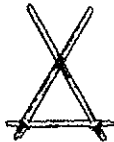
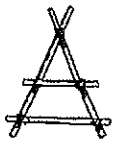

Lær disse tre typer av bukker, og finn trekantprinsippet i dem

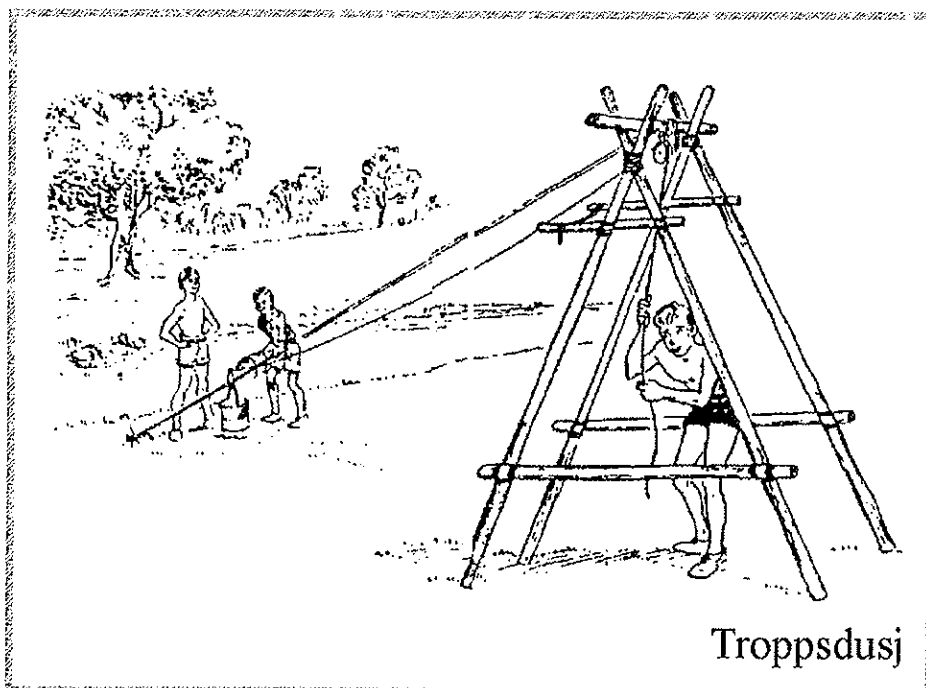
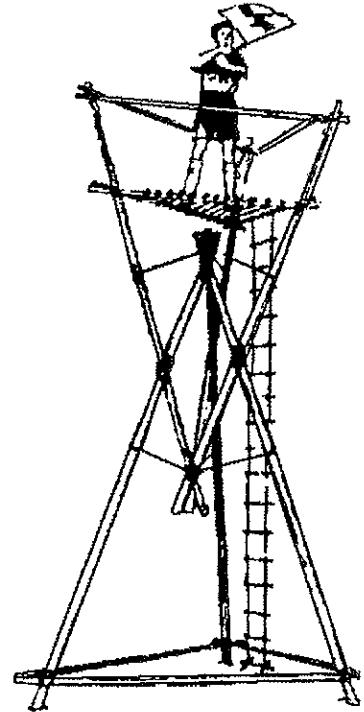

Troppsdusj

Leirplassen

Stor eller liten,-
Skal være patruljens stolthet

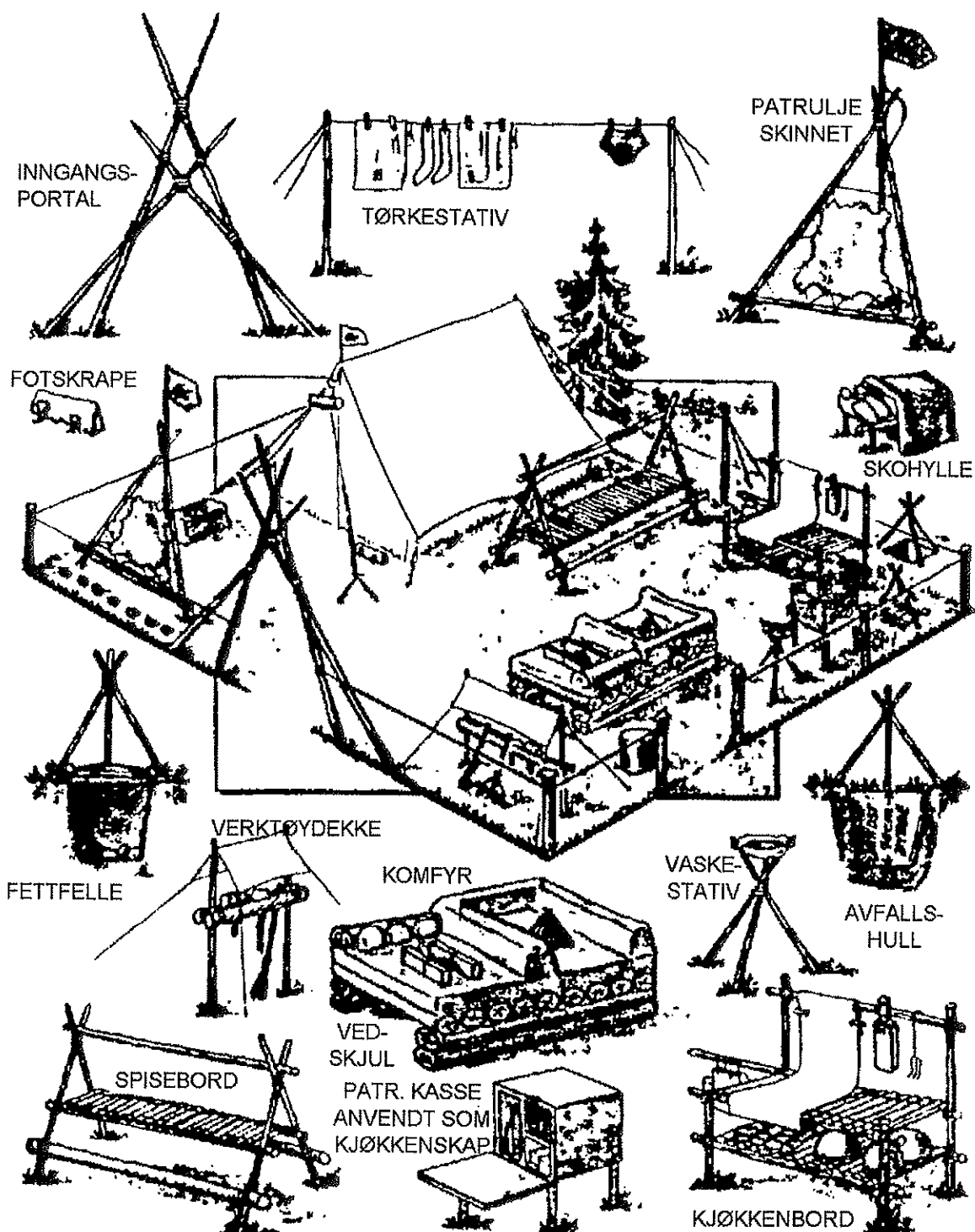

Ikke overfyll med leirarbeider, men med alt som en har bruk for!

Inngangsportalen

Her er det mulig å bruke ideer og fantasi. Inngangsportalen er førsteinntrykket av leirplassen deres. Her kan dere vise hva dere virkelig kan. På bildene vises en del eksempler, men det finnes utallige andre muligheter.

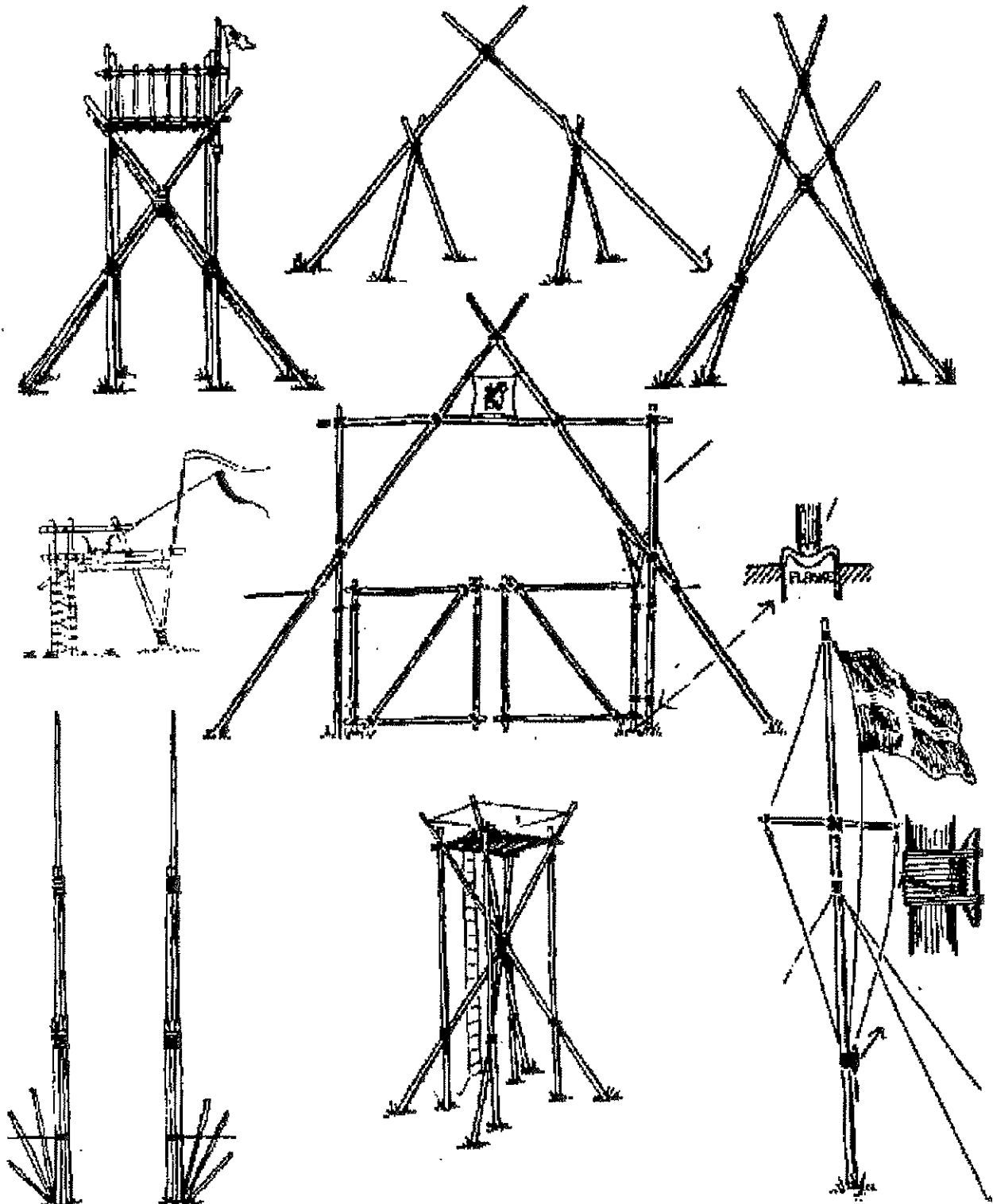

Tauportaler

Tauportalene vekker berettiget oppsikt når de er utført med flid.
Her er oppskriften på hvordan du kan gjøre det.

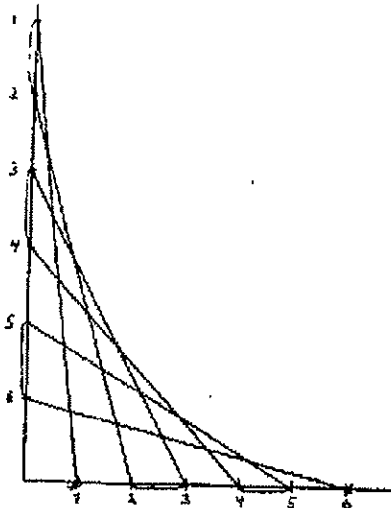

Figuren til venstre viser systemet som brukes. Legg merke til at det alltid er lik avstand mellom festepunktene på samme stokk.

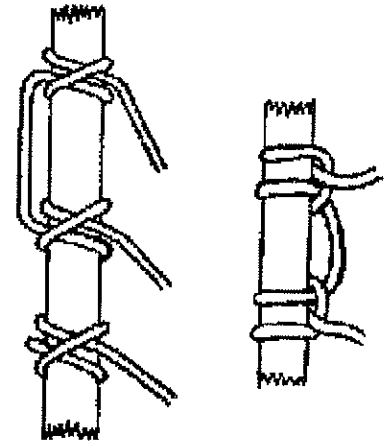

Figuren til høyre viser hvordan du ved bruk av halvstikk kan føre tauet fram og tilbake uten å kutte det.

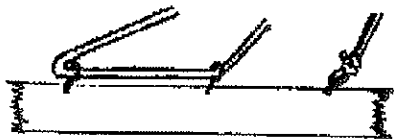

Figuren til venstre viser at det likevel er enklere å få resultatet skikkelig dersom du først markerer festepunktene ved f.eks å knyte fast en liten løkke som tauet kan tres gjennom, eller enda bedre om du bruker øyeskruer slik tegningen viser.

Lær deg systemet først. Ved å sette til litt fantasi kan du lage mange forskjellige mønstre. Her er det tatt med noen forslag.

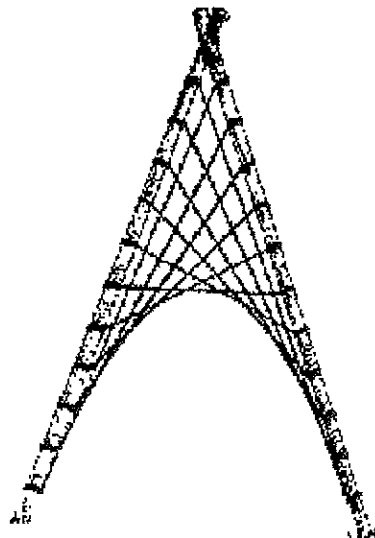

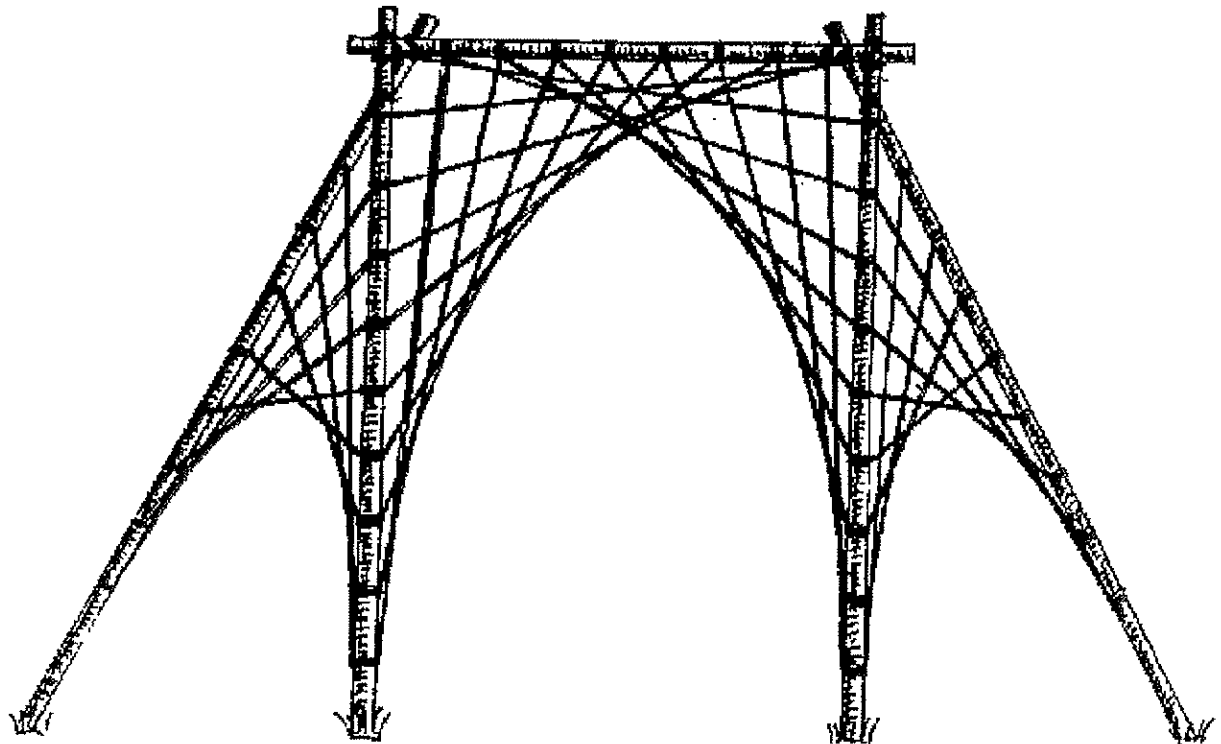
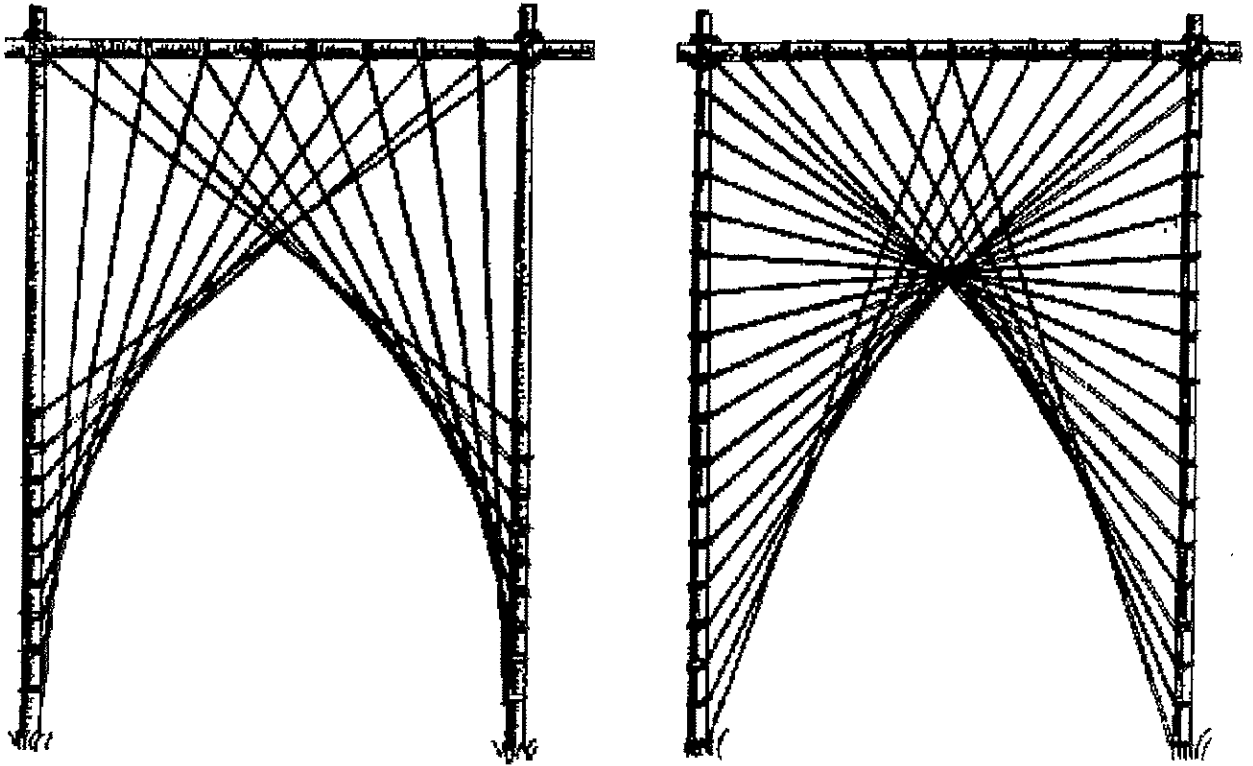

Leirens små finesser

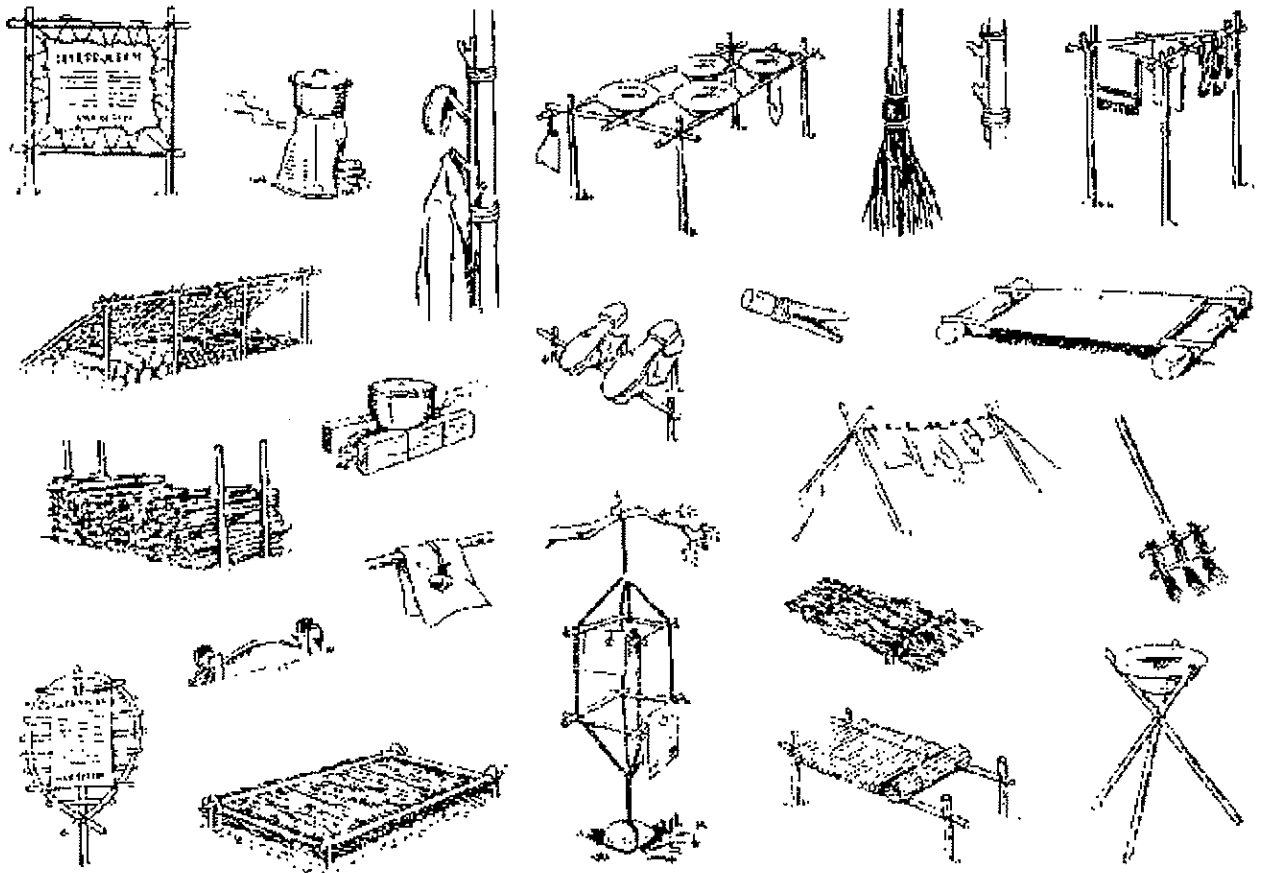

Grue - ildsted - bål

Grua legges ikke rett på bakken. Det kan i tilfelle bare gjøres rett på fjell. Skjær bort torven i en stor firkant, større enn selve ildstedet. Det blir mye trakk rundt grua. Skjær firkanter som du kan legge bort (eventuelt på et stykke plast) i samme orden som du tar dem opp. Legg torven et sted den ikke blir tråkket på, og vann den hver dag så den ikke visner. Har du gode steiner i nærheten, går det an å bygge grua av dem. Hvis ikke, graver du en grøft. Lag den ikke for smal. Da trekker det ikke ordentlig. Korte stenger av jern, stål eller aluminium kan legges på tvers av grøften som underlag for grytene. En mindre grue kan ha ca. 60 cm lange stenger, som legges i gruas lengde. Du kan også bruke en fast rist, men løse stenger kan være hendigere å pakke i kjøkkenkassen.

I bunnen av ildstedet legges stein som isolasjon mot selve bakken. Trærne kan ha lange røtter som kryper under jorda. Hvis ilden fenger i en tørr rot, kan den slå ut mange meter borte. Legg ildstedet slik at ilegget vender mot den vanlige vindretningen.

Om kvelden, når grua er kald, legger du plast over, solid forankret i hvert hjørne. Dermed har du tørr grue neste morgen, uten å ha bekymring for natteduggen eller en regnskur i nattens løp.

Vedskydd erstatter vedskjulet og holder veden din tørr. Hogg opp ferdig ved og flis i en lengde som passer for grua. Sorter i, hver sin haug under skyddet, så blir det en fornøyelse å tenne opp hver gang.

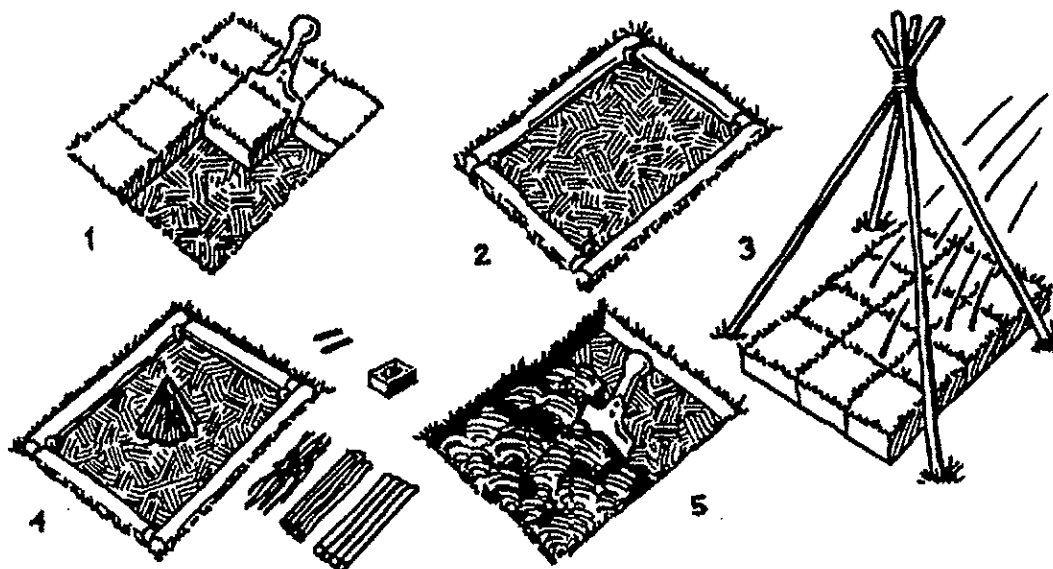

STJERNEBÅLET

Anvendes når man har mindre trær til rådighet.

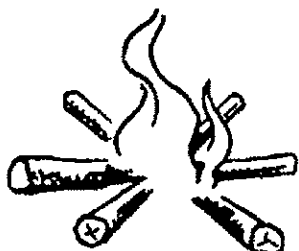
PARALELL-ILDEN

Er best, men krever tykke vedkubber

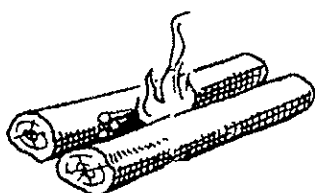
PYRAMIDEBÅLET

Er godt til opptenning og er begynnelsen til alle båltyper

3 - STEINSBÅL

Er lett å bygge

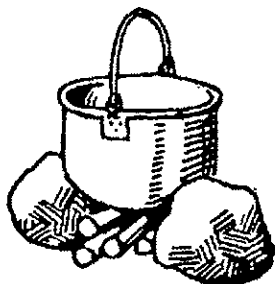
JAMBOREE-ILDEN

gir mye varme

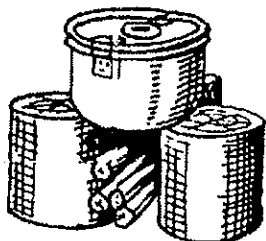
JEGERILDEN

er best av alle båltyper

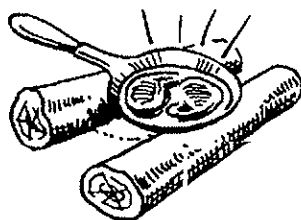
TREFOTINGEN

er nyttig til å henge kjeler i

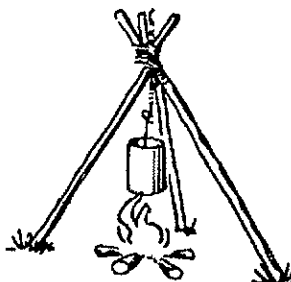
LENESTOL-ILD

er fin til grilling

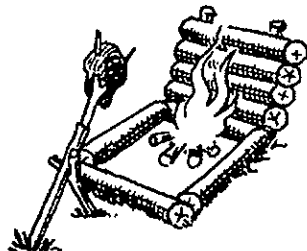
PAGODEBÅL

til leirbål, kosebål og nyttebål

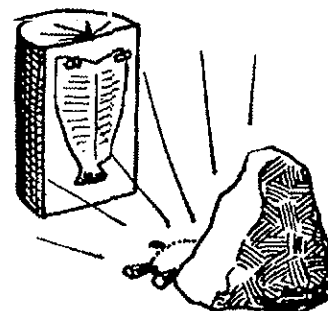
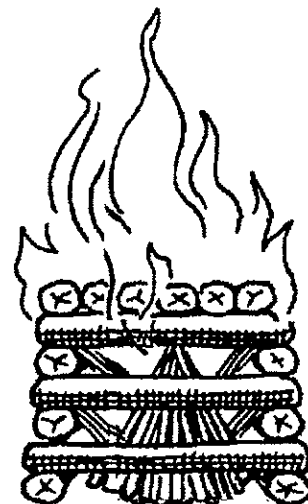

Stor flat stein til reflektor

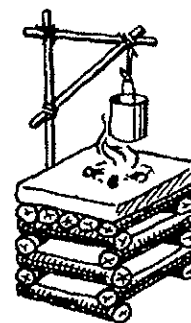
DREIEKRAN

Prøv å bygge en bakerovn

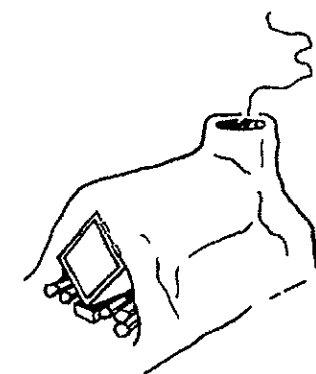

Grillspyd over en parallellild

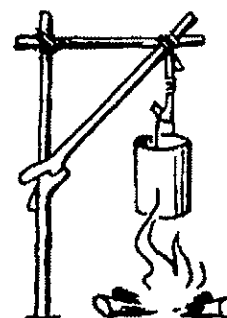
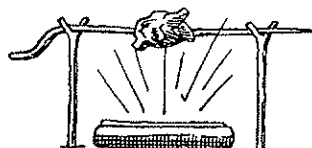

DREIEKRAN
over opphøyet ildsted



Nyingen har gjerne vært brukt i forbindelse med gapahuk, som reflekterer varmen. Gapahuken på tegningen er av aller enkleste slag, bare en skråvegg som ikke har noen fast forbindelse med trærne den støtter seg til.

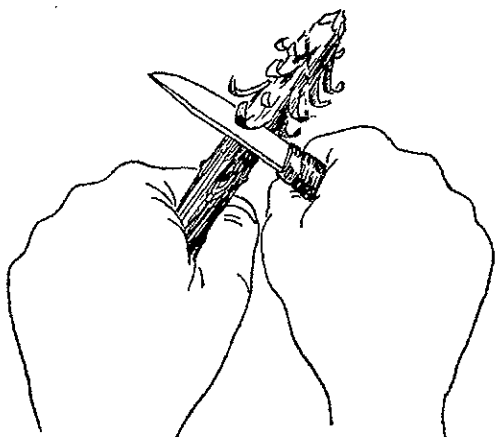

En tørrkvist fliset opp på denne måten gir den første, nølende flammen muligheter for å leve opp en fuktig dag

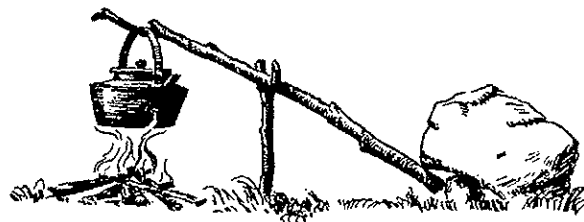

Et par mer forseggjorte arrangementer som gjør det mulig å få kjelen raskt og sikkert av varmen

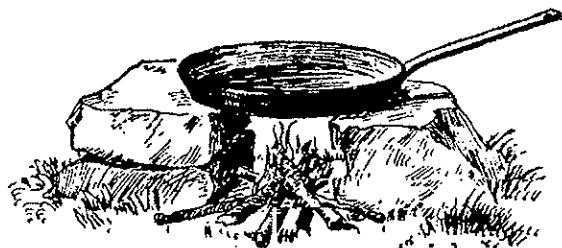

En "peis" av stein gir god trekk i varmen og er ideell når en skal bruke steikpanna.

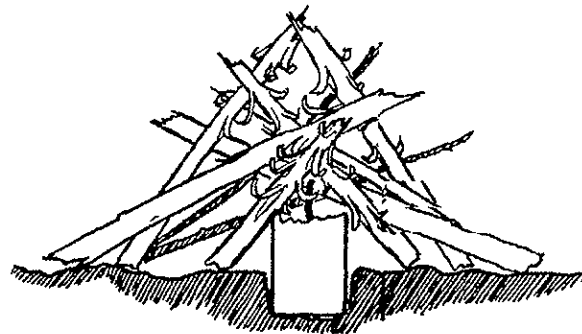

Når alt er fuktig og rått og det er vrient å få det til å brenne, kan en ørliten lysestump være redningen. når det begynner å koke. En enklere, og like sikker metode er å legge "kjerringa" på skrå fra bakken og opp på en stein

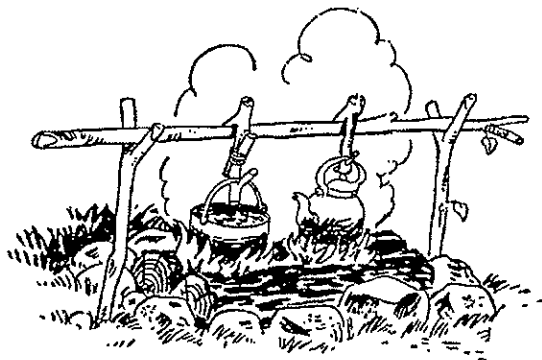

Flere kjeler kan du ha over samme varme om du lager et stativ av to grener med kløft i, og en stokk imellom. Da lager du en lang varme. Legg to stokker ved siden av hverandre, og fyr mellom dem.

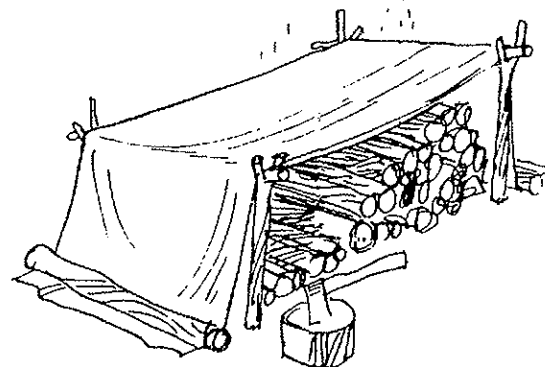
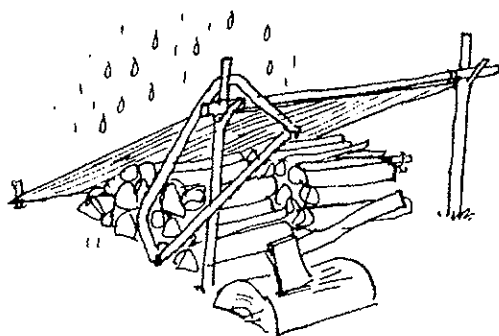
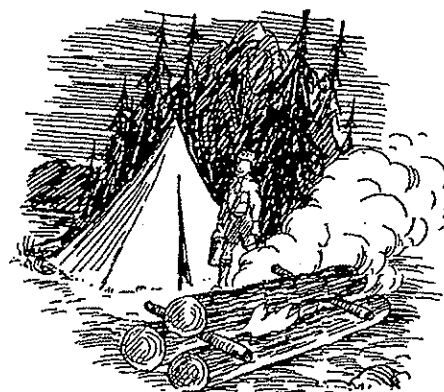
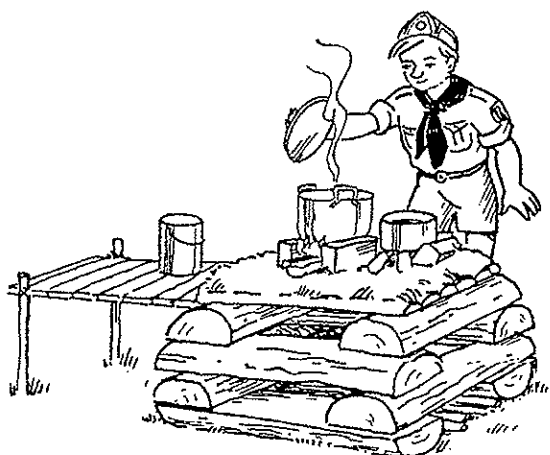

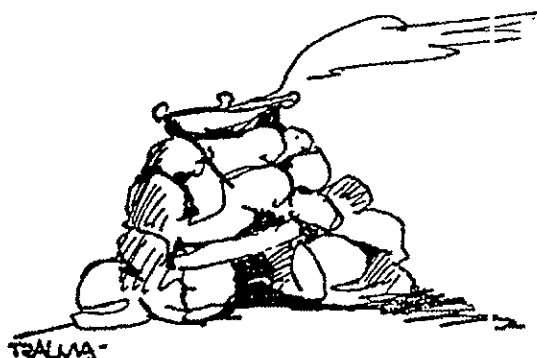
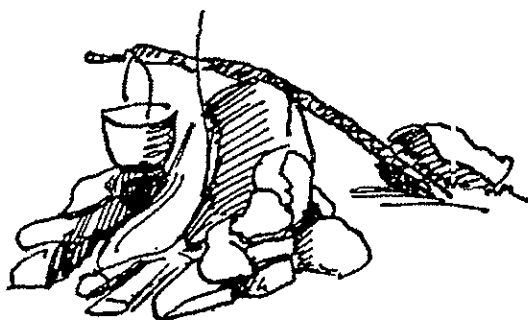
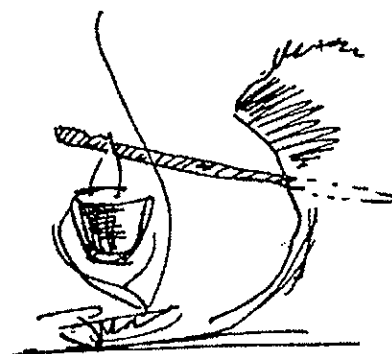
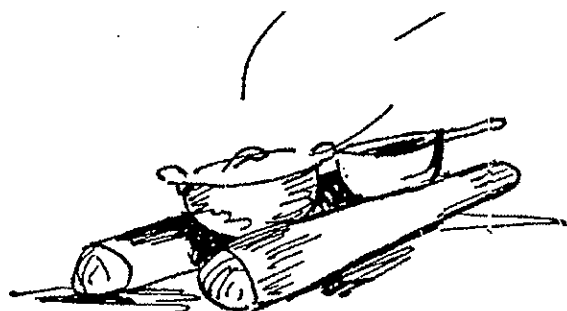
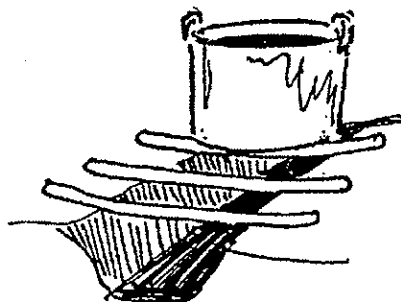
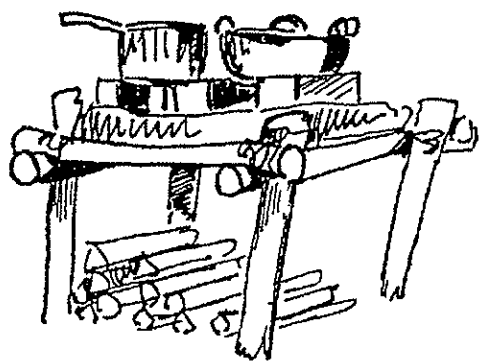

Kniv, øks, sag

Tollekniven er den mest populære blant speidere. Speiderkniven med treskaft og lærslire er et godt kjøp. Du får ofte bruk for den under båltenning og matlaging. Sett den i slira når den ikke er i bruk. Tollekniven skal bæres i slira på beltet bak hoftekammen. På denne måten får du ikke kniven i benet hvis du faller. Når du skal gi fra deg en tollekniv, skal du legge den ned, eller du kan holde bladet mellom fingrene med eggen ut og gi skaftet til mottakeren. Lommekniven er en nyttig kniv, særlig hvis den har flaskeåpner, skrutrekker og bokseåpner i tillegg til to blad. Kjøp eller lag en snor med hekte for at du ikke skal miste den. Det er meget viktig, men vanskelig, å holde kniven ren. Sørg for at den er godt innsmyrt med maskinolje. Lukk bladene før du gir den til en annen.

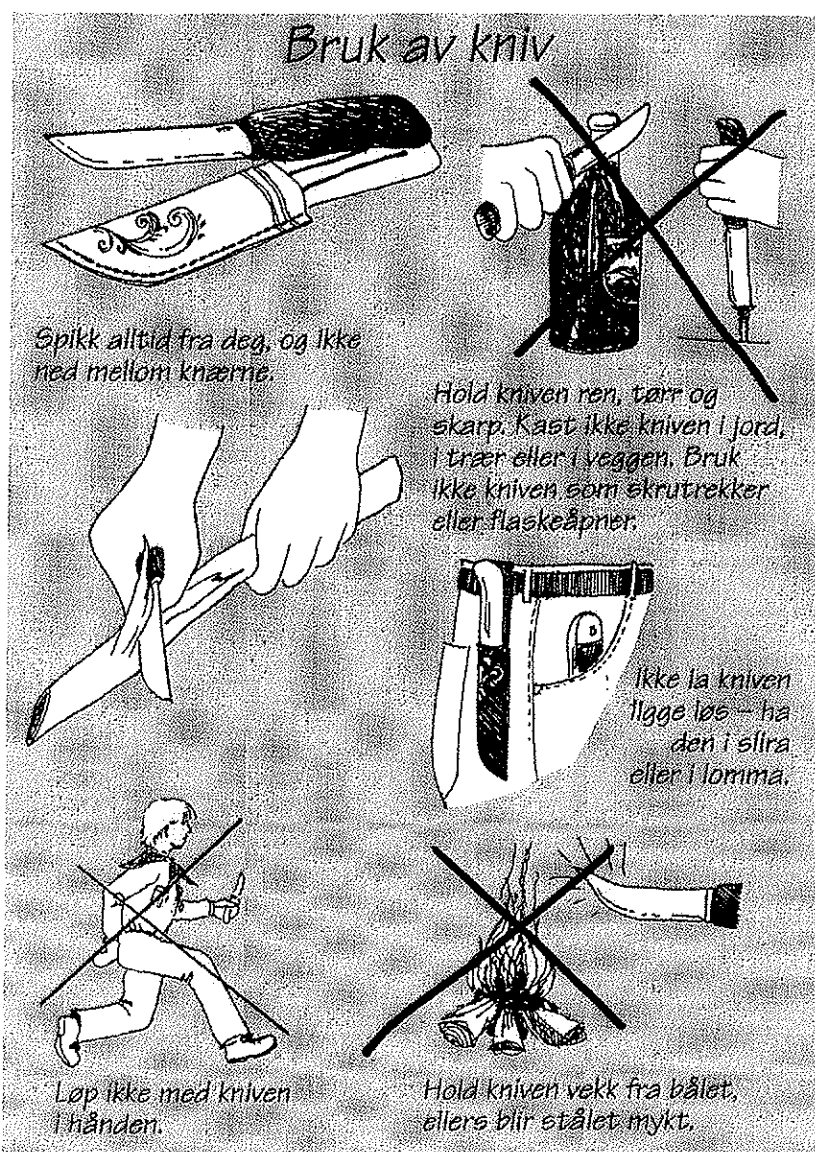

Hold kniven skarp

En skarp kniv er mye tryggere enn en sløv kniv; den er også lettere å bruke. Sløve kniver glipper fra emnet, og du risikerer å spikke deg selv i stedet. Patruljen bør ha en liten brynestein i redskapskassen. Legg kniveggen på brynet og lett litt på bakkanten av bladet.

Skyv så bladet over brynet som om du skulle skjære det. Snu bladet over og gjenta. Fortsett slik til kniven er skarp. Brynet kan være vått eller tørt. Hold fingrene godt under slipeflaten av brynet. Hvis du er så heldig å få låne en ordentlig slipesten, skal du lage en slipestikke. Stenen lar du gå mot deg, mens du klemmer til med slipestikken og styrer kniven med den andre hånden. Ha godt med vann på slipestenen.

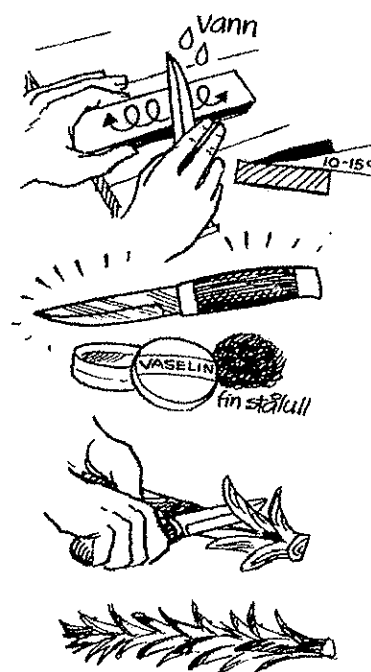

Øks

Øks er et viktig verktøy å ha med på leir, og det er derfor nødvendig å bruke den riktig og ta vare på den. En øks i uerfarne hender er også en meget farlig gjenstand - øv deg derfor i å bruke den på forsvarlig måte.

Sportsøksa er den du får mest bruk for på tur og i leir. Den skal brukes med bare en hånd. Hvis du ikke greier det, så bruk sag. Patruljen har kanskje en stor husøks eller fellingsøks. Denne øksa skal brukes med to hender og krever mer styrke og erfaring.

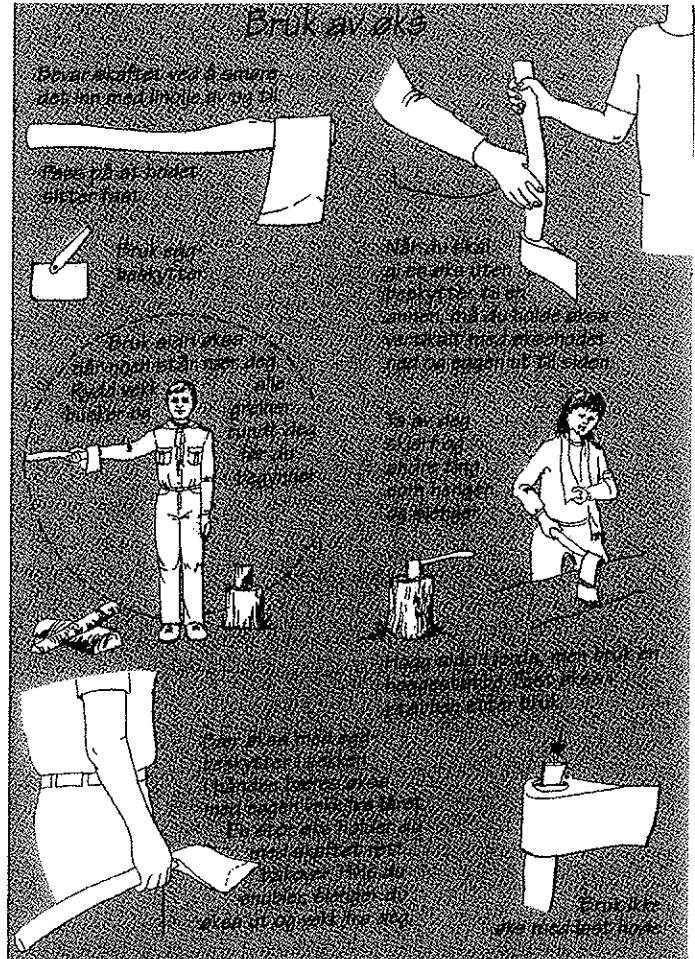

Hold øksa skarp

En sløv øks er et meget farlig verktøy. Hvis du har adgang til en ordentlig slipestein, kan du holde øksa skarp med den. Ellers kan du bruke en mellomgrov, flat metallfil, omtrent 20 cm lang. Legg øksehodet mellom en tykk trestokk og en trepinne. Fest skaftet med pinner eller med foten. Begynn med forkanten og arbeid deg bakover på eggen. Vinkelen mellom filen og øksehodet skal være ca. 15 grader - en fingers tykkelse.

Fil rett ned mot eggen, ta filen bort fra eggen når du fører den tilbake. Gjør en side ferdig, snu øksa og fil den andre siden. Bruk brynesteinen til slutt med runde bevegelser.

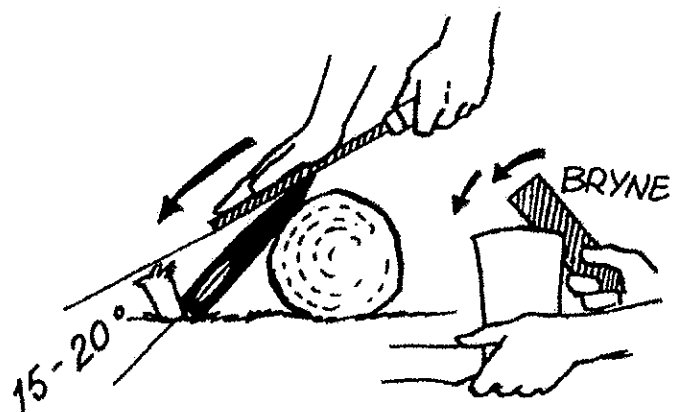

Sag

Buesagen er det ideelle verktøy til å lage større kubber til bålet. En sammenleggbar sag er bra til turbruk fordi bladet kan brettes bakover inn i skaftet. Når bladet ikke lenger er skarpt, byttes det ut med et nytt blad. Hold bladet rent og godt innsmurt med olje for å hindre at det rustner.

Trykk ikke altfor hardt nedover når du bruker sagen, ellers setter bladet seg fast i veden. Busker og trær skal sages så nær bakken som mulig.

Bladet på buesagen skal beskyttes med tykk plast, papp eller gummi når sagen ikke er i bruk.

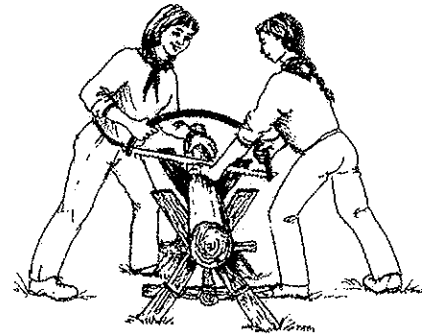

Felling av trær

Innhent tillatelse fra eieren, og tenk deg om flere ganger før du bestemmer deg for å felle et levende tre. Det er alltid best å bruke sag, men du kan også bruke øks.

Rydd vekk alle små busker og grener før du begynner. Bestem i hvilken retning du vil treet skal falle, og arbeid ut fra dette. Hvis treet kommer til å henge seg opp i andre trær eller ødelegge noe når det faller, er det vanligvis best å velge et annet tre eller søke råd hos erfarne.

Treet skal sages så nær bakken som mulig. Om vinteren må du grave ned til bakken. Hogg først inn "fellingshogget" på den siden du vil treet skal velte til. Hogget bør gå gjennom 1/5 av treet. Begynn å sage gjennom treet på den motsatte siden av hogget. Sørg for at ingen andre er i nærheten før du begynner, og rop et varsko før treet begynner å falle. Når du merker at treet begynner å falle, trekker du ut saga og løper flere meter til siden. Treet vil sprette opp når toppen treffer bakken.

På store trær bør man bruke tau for å få treet til å falle ønsket vei.

Når treet er felt, skal det kvistes. Start ved roten, hogg med kvisten (mot treet's topp), og kvist helt inn i stammen. Pass på at du har stammen mellom deg og øksa.

Skal du kappe stammen, så sørg for at du har noe under stammen, slik at saga ikke klypes fast.

LEIRHYGIENE

Livet i leir stiller sine krav om særlige sunnhetsregler som alltid må overholdes om man skal befinne seg vel.

UTLUFTING av teltet hver dag er en selvfølge, men man må også sørge for at teltet er godt ventilert også om natten. Unngå å lukke teltet helt igjen. Ha helst en teltdør åpen. Dette kan gjøres ved å ha en pinne på tvers av teltåpningen slik at man får frisk luft.

SOVEPOSE og nattøy må også ut til lufting hver dag dersom det kan la seg gjøre. En halv times tid gjør underverker.

PERSONLIG RENSLIGHET i leir er likeså viktig og selvfølgelig som hjemme. Grundig vask hver morgen og kveld er både deilig og sunt. Man må ikke glemme føttene, de er som oftest innestengt i sko eller støvler hele dagen.

Vask av hendene etter latrinebesøk er en nødvendighet for å unngå smitte av diverse ulumskheter. Det er lite moro å tilbringe halve leiren med alt for hyppige dobesøk forårsaket av at du ikke hadde tid til å vaske hendene.

Tennene skal børstes like ofte som hjemme og neglene "hyppes" enda oftere. Det er utrolig hvor mye skitt som kan finne veien inn under en speidernegl. La det ikke skitten bli der lenger enn høyst nødvendig.

RENSLIGHET I OMGANG MED MATVARER OG VED MATLAGINGEN i leir er av stor betydning. Alles sunnhet avhenger av renslighet. Pass særlig på solen som i løpet av utrolig kort tid kan ødelegge kjøttkakene eller pølsene om den får lov til skinne på dem. Regn aldri med at kjøkkenteltet er det samme som kjøleskapet hjemme. Alt som kan bli ødelagt av varme må anbringes med særlig omhu, helst i en jordkjeller. Kjøkkenteltet må man alltid prøve å få satt i skyggen for den verste solsteiken midt på dagen. Pass på fluene. Alle matvarer må være tildekket slik at ikke fluene spaserer på maten etter kanskje å ha delikatert seg på en kukake like før. En appetittelig tanke hva?

All OPPVASK på leir må være omhyggelig og foregå i så varmt vann at du nesten brenner fingrene. Skyll av oppvasksåpen på kopper og kar i rent, varmt vann og tørk deretter av tingene med et oppvaskhåndkle og legg kopper, tallerkener og bestikk i poser som skal nyttes kun til dette. Eller har du lyst til å spise av tallerkener som er halvskitne av jord og sand?

Vi er ikke ferdige med fluene ennå. Fettet i oppvaskvannet samler også fluer. Derfor lager vi FETTFELLER med et lokk av kvist og dekker med gress som brennes straks etter at det har gjort sin plikt. (Skiftes minst en gang om dagen.) Deretter legges nytt gress på slik at den er klar til neste gang. Dermed blir ikke fettfellen en fluefanger.

Personlig utstyr ukesleir

	Funnet fram	Kontroll	Pakket
Sovepose (Evt. ytterpose og lakenpose i tillegg)			
Liggeunderlag			
Varm genser			
Ekstra strømper og lester			
Undertøy etc.			
Kortbukse og langbukse			
Joggesko e.l.			
Gummistøvler			
Regnjakke			
Regnbukse			
Treningsdrakt e.l.			
Toalettsaker (Kam, såpe, håndkle, tannbørste og krem, solkrem, etc.)			
Litt plaster, sikkerhetsnåler og evt. gnagsårplaster			
Sy og stoppesaker, litt vaskemiddel, et stearinlys, fyrstikker vantett pakket			
Noen aviser (til å tørke støvler og fyre opp bål)			
Papir og blyant			
Myggstift/olje			
Solbriller			
Skarp kniv			
Badedrakt/bukse			
Bestikk, dyp og flat tallerken, kopp (av plast)			
Lommelykt			
Eventuelle medisiner			
Lomme penger etter avtale			
Leirbålskappe			
Kompass og fotoapparat (om du har)			
Jumper/lett genser. (Speidergenseren om du har)			
Ytterjakke			
Caps e.l.			
T-skjorter eller vanlige skjorter i reserve			
Mat og drikke for reisen og frokost første leirdag. Pakkes lett tilgjengelig.			
På deg:			
Speiderdrakt			
Ellers fornuftige reiseklær			
En varm jumper e.l.			

Er det noe som er glemt på utstyrslisten? Ta det med og tips de andre!

Patruljeutstyr ukesleir

Ant	Gjenstand	Funnet fram	Sjekket/rengjort	Pakket
1	Gruverist m/ 4 ben			
1	Bordmatte			
1	Oppvaskbalje			
1	Vaskefat			
1	Oppvaskbørste			
1	Skumplastmatte			
1	Oppvaskmiddel			
1	Stålull			
3	Kopphandduk			
1	Kopptue			
1	Gryteskrubb			
2	Kasserolle med lokk			
1	Kasserolleklippe			
1	Stekepanne			
1	Stekespade			
2	Sleiv (Til å røre med)			
2	Suppeøse			
1	Visp			
1	Slikkepott			
1	Potetskreller			
1	Grønnsaksrasp			
2	Brødkniv			
2	Skjærfjøl			
1	Litermål			
1	Boksåpner			
1	Ostehøvel			
3	Dyp tallerken			
3	Flat tallerken			
3	Kniv			
3	Gaffel			
3	Skje			
3	Kopp			
1	Plastflaske til sukker			
1	Plastboks til margarin			
	Div. plastflasker og bokser			
1	Vanndunk			
1	Førstehjelpskrin			
10	Klesklyper			
	Surretau			
2	Spade			
1	Sag			
2	Øks			
1	Kokesett m/rødsprit til haiken			
3	3 plastpresenninger			
1	Telt			

NB! Denne listen er generell. Noe kan kuttes ut, eller noe må føyes til.

Fellesutstyr tropp ukesleir:

Ant	Gjenstand	Funnet fram	Sjekket/rengjort	Pakket
1	Metermål			
1	Hammer			
	Surrettau			
	Hyssing			
	Ekstra kopphanduker			
	Plastposer			
	Plastnett			
	Søppelsekker			
	Kopptuer			
	Toalettpapir			
	Håndklepapir			
1	Kraftig tape			
	Reparasjonssett til primuser			
1	Kokesett til haiken			
	Parafin			
	Rødsprit			
1	Bustus			
1	Jojoline			
1	Byvåpen			
	Skrujern, flatt og stjerne			
	Spiker			
	Reserveplugg			
	Fyrstikker			
	Sysaker			
1	Brannslukningsapparat			
	Flagg og banner			
	Flaggline			
	Øyeskruer			
1	Handkost			
1	Hein			
1	Fil til filing av økser			
	Tusjer			
	Skrivepapir			
	Blyanter			
1	Vannnøse			
	Saks			
	Trakt til parafin			

NB! Denne listen er generell. Noe kan kuttes ut, eller noe må føyes til.